

РОССИЯ

АО «ЧУВАШТОРГТЕХНИКА»



ПОДСТАВКА

ПК – 6МФ

ПАСПОРТ

EAC

ЧЕБОКСАРЫ

1 НАЗНАЧЕНИЕ

Подставка ПК-6МФ (далее подставка) предназначена для установки пароварочно – конвективных аппаратов типа ПКА6-1/1ПМФ (6 уровневых) на столешницу и размещения шести гастроемкостей (противней) GN 1/1 на держателях полок. Подставка поставляется в собранном (сварном) виде.

На предприятии сертифицирована система менеджмента качества на соответствие требованиям ИСО 9001:2015.

2 ТЕХНИЧЕСКИЕ ХАРАКТЕРИСТИКИ

Основные параметры подставки должны соответствовать значениям, указанным в таблице 1.

Таблица 1

| п/п | Наименование | Параметры |
|-----|--|-----------------------|
| 1. | Допустимая нагрузка на столешницу, кг, не более | 200 |
| 2. | Допустимая нагрузка на один противень, кг, не более | 4 |
| 3. | Количество мест для гастроемкостей GN 1/1 | 6 |
| 4. | Габаритные размеры, мм, не более: - длина; - ширина; - высота (предусмотрена регулировка ножек) | 840 886 750÷770 |
| 5. | Масса, кг, не более | 28 |

3 КОМПЛЕКТ ПОСТАВКИ

Комплектность приведена в таблице 2.

Таблица 2

| № поз. | Наименование | Количество, шт. |
|--------|------------------------|-----------------|
| 1 | Подставка ПК-6МФ | 1 |
| 2 | Болт М6х16 | 16 |
| 3 | Шайба 6 (гровер) | 16 |
| 4 | Шайба 6 | 16 |
| 5 | Болт М8х25 | 4 |
| 6 | Шайба 8 (гровер) | 4 |
| 7 | Шайба 8 | 4 |
| 8 | Пакет «Zip-Lock» 25х30 | 1 |
| 9 | Паспорт | 1 |
| 10 | Упаковка | 1 |

4 ОБЩИЙ ВИД ПОДСТАВКИ

Подставка поставляется в собранном (сварном) виде.
Внешний вид подставки ПК-6МФ в сборе изображен на рисунке ниже.

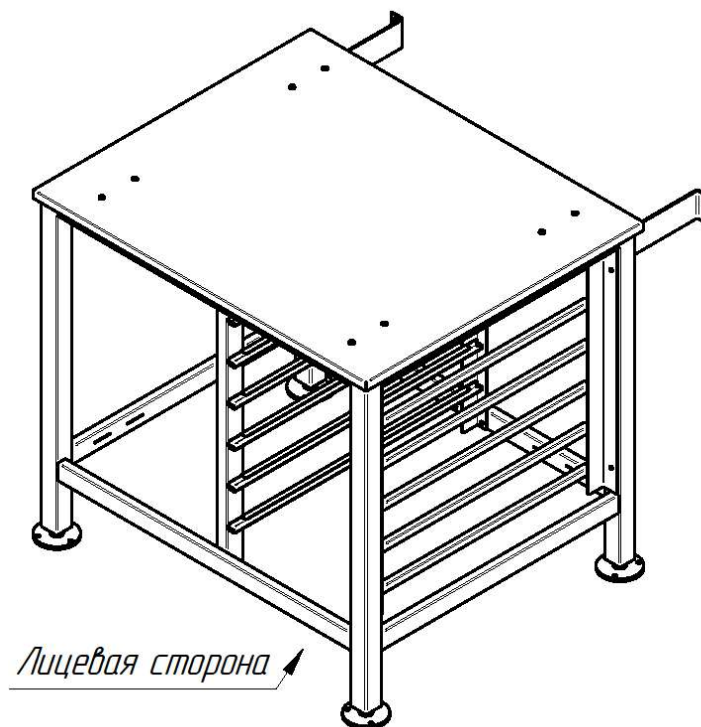

5 МОНТАЖ ИЗДЕЛИЯ

Поворачивая ножку ключом на 17, отрегулировать подставку по высоте, диапазон регулировки 20 мм. Монтаж подставки производится согласно рисунку ниже. Подставка крепится к стене через кронштейны на резьбовые отверстия М6 по 2 на кронштейн (вид Б). Каждая ножка подставки крепится на 3 резьбовых отверстия М6 к полу (вид А). Пароконвектомат крепится к подставке через резьбовые отверстия в ножках болтами М8 (вид В).

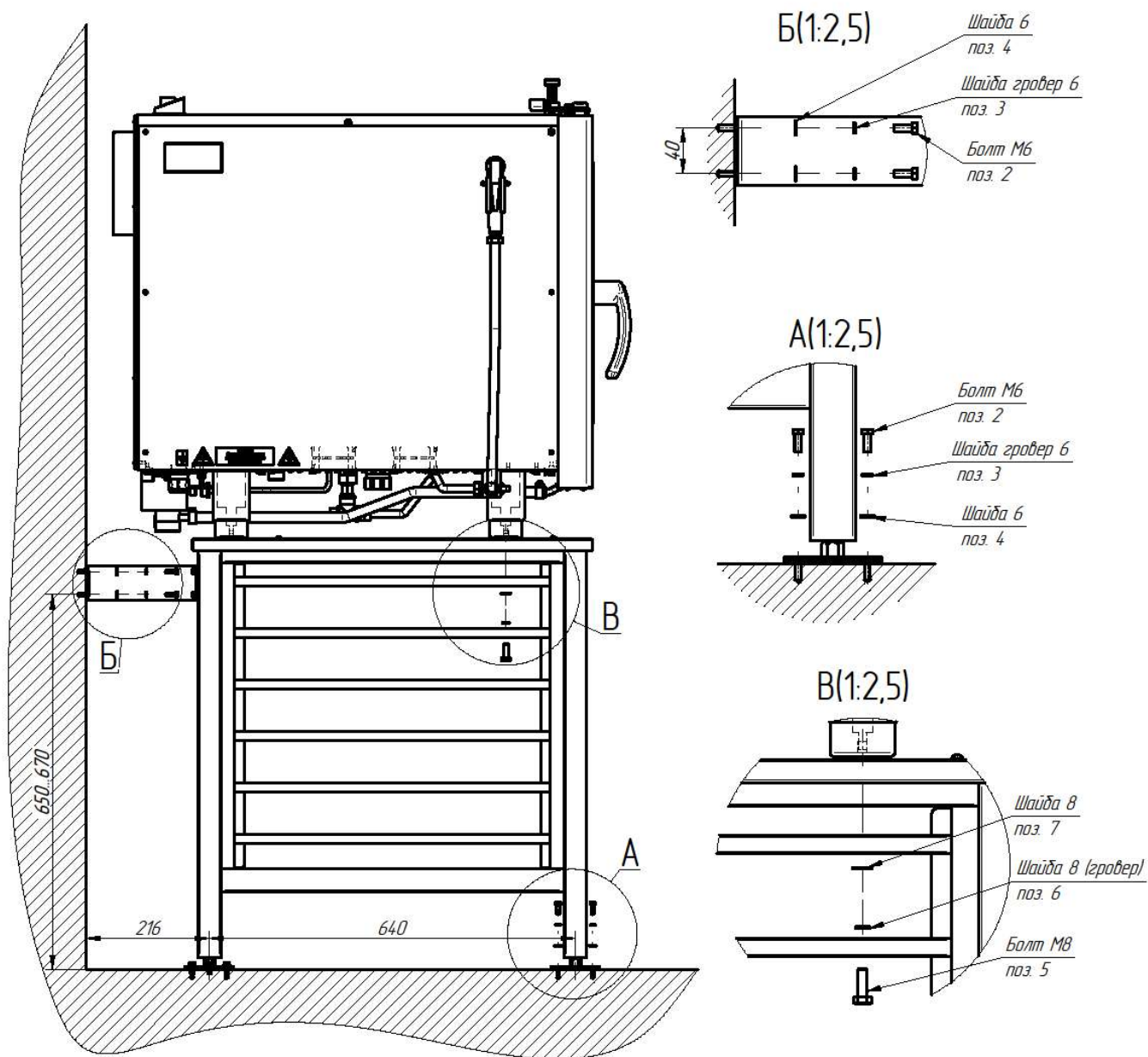

Установка подставки вид сбоку

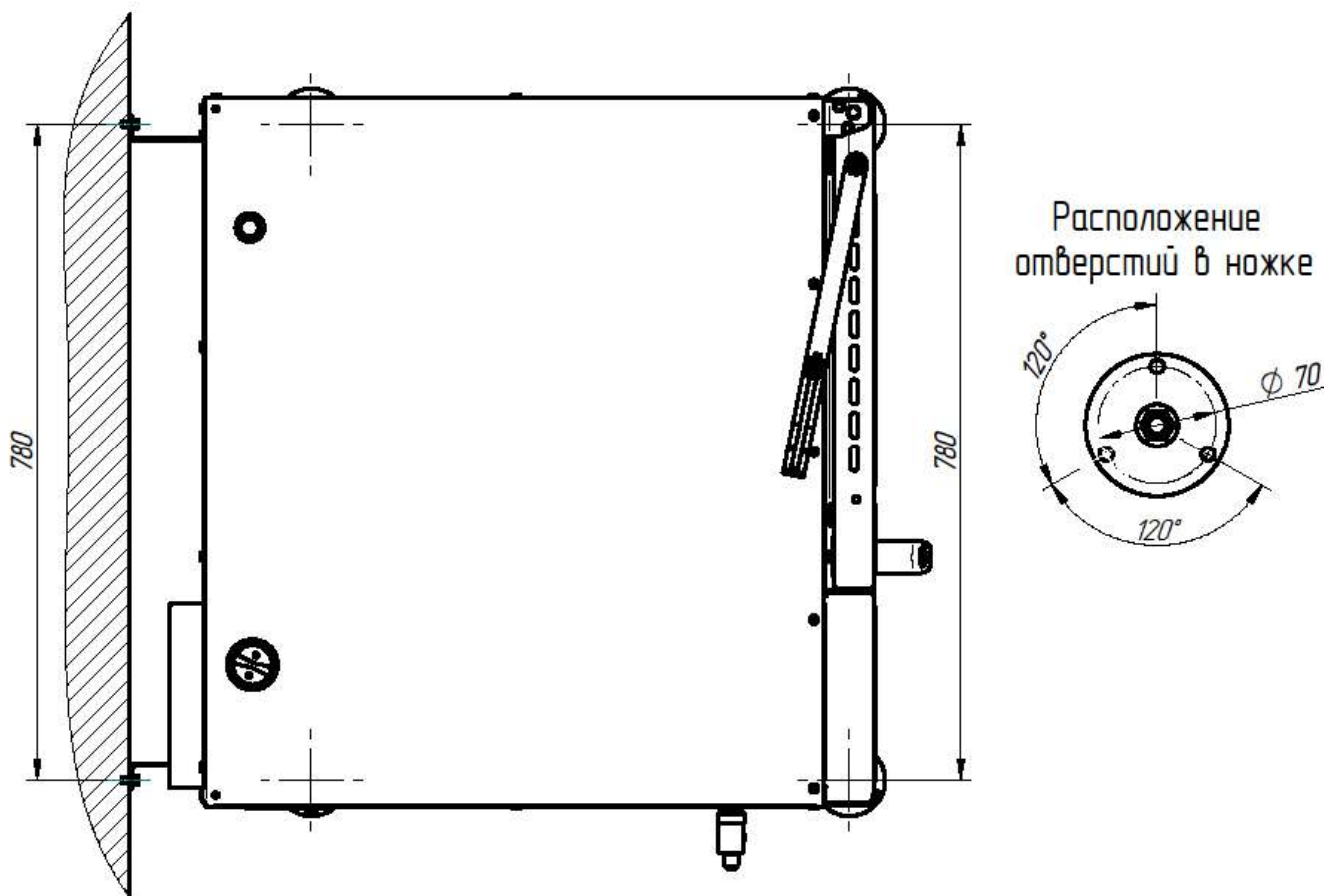

Установка подставки вид сверху

6 ПОДГОТОВКА К РАБОТЕ И УХОД ЗА ПОДСТАВКОЙ

Снимите защитную пленку со столешницы.

После установки подставки на предусмотренное место необходимо проверить уровнем горизонтальное положение столешницы и при необходимости произвести регулировку ножек по высоте.

Для ухода за наружными поверхностями подставки рекомендуется применять специальное чистящее средство для нержавеющей стали. Очищенную поверхность при необходимости протрите сухой тряпкой.

7 СВИДЕТЕЛЬСТВО О ПРИЕМКЕ

Подставка ПК-6МФ соответствует ТУ 31.09.11-022-01439034-2008 и признана годной для эксплуатации.

Дата выпуска _____

8 СВИДЕТЕЛЬСТВО ОБ УПАКОВКЕ

Подставка ПК-6МФ, упакована АО «Чувашторгтехника» согласно требованиям, предусмотренными конструкторской документацией.

Дата упаковки _____ М.П.

Изделие после упаковки принял _____

подпись

9 ГАРАНТИИ ИЗГОТОВИТЕЛЯ

Гарантийный срок эксплуатации изделия – 1 (один) год со дня ввода в эксплуатацию, при условии проведения пуско-наладочных работ Авторизованным сервисным центром, имеющим соответствующий сертификат или другим предприятием, по согласованию с предприятием-изготовителем, наличия оформленного Акта ввода в эксплуатацию (образец в Приложении А или на сайте предприятия-изготовителя https://abat.ru/servis_materials/), но не более 2 (двух) лет с момента выпуска (производства) изделия. Гарантия действительна при наличии следующих документов:

- 1) Документа, подтверждающего дату и факт приобретения;
- 2) Акта ввода в эксплуатацию (образец в Приложении А, или на сайте предприятия-изготовителя https://abat.ru/servis_materials/);
- 3) Акта рекламации обслуживающей сервисной компании (образец в Приложении Б, или на сайте предприятия-изготовителя https://abat.ru/servis_materials/);
- 4) Актов технического обслуживания (образец в Приложении В, или на сайте предприятия-изготовителя https://abat.ru/servis_materials/)

Гарантийные обязательства предоставляются только Авторизованными сервисными центрами, имеющими соответствующий сертификат, или сервисными центрами Продавца, или другими организациями, уполномоченными предприятием-изготовителем.

В течение гарантийного срока предприятие-изготовитель или организация, уполномоченная предприятием-изготовителем, проводит безвозмездное устранение выявленных дефектов, так же ремонт или замену вышедших из строя составных частей изделия, произошедших не по вине потребителя, при соблюдении потребителем условий транспортирования, хранения и эксплуатации изделия.

Гарантийные обязательства не распространяются:

- на периодическое техническое и другое сервисное обслуживание изделий;
- на транспортировку, монтаж, установку, ввод в эксплуатацию, очистку, регулировку, настройку, проверку параметров, смазку и т.п.;
- на неисправности любых источников освещения, на элементы питания, предохранители, стеклопакеты, наклейки, регулировочные ножки, ручки и другие быстроизнашивающиеся детали изделия, которые подвержены естественному неизбежному износу в процессе эксплуатации;
- по истечению срока гарантийной эксплуатации.

Гарантийные обязательства не предоставляются, если причиной неисправности изделия являются:

- механические повреждения любых деталей изделия (скол, трещина, вмятина, царапина и т.п.);
- воздействие химически агрессивных веществ, чрезмерно высоких или низких температур, чрезмерно высокой влажности и запыленности;
- любое вмешательство в работу изделия, в том числе установка, монтаж, подключение и попытка выполнения ремонта, лицами неуполномоченными предприятием-изготовителем;
- несоблюдения правил хранения, транспортировки, монтажа, установки и эксплуатации изделий, указанных в Руководстве по эксплуатации, в том числе использования изделий не по назначению;

- использование в изделии воды, не прошедшей фильтрацию согласно требованиям руководства по эксплуатации (раздел 4 «ПОРЯДОК УСТАНОВКИ»)
- воздействие внешних сил по не зависящим от производителя причинам (стихийные бедствия, пожар, попадание в рабочие агрегаты и приборы посторонних предметов, жидкостей, животных или насекомых). Производитель оставляет за собой право вносить в конструкцию или технологию изготовления необходимые изменения, которые при этом не влекут за собой обязательств по изменению или улучшению ранее выпущенных изделий.

Данные гарантийные обязательства не ограничивают определённые законом права Покупателей. По всем вопросам, связанным с техническим обслуживанием и приобретением запасных частей просьба обращаться в уполномоченные организации (к Поставщикам или Продавцам), а также в Авторизованные сервисные центры.

Претензии предприятием-изготовителем не принимаются:

- при отсутствии правильно заполненного Акта ввода в эксплуатацию (образец в Приложении А или на сайте предприятия-изготовителя https://abat.ru/servis_materials/);
- при отсутствии правильно заполненного Акта рекламации обслуживающей сервисной компании (образец в Приложении Б или на сайте предприятия-изготовителя https://abat.ru/servis_materials/);
- в случае нарушения условий хранения, транспортирования, монтажа и эксплуатации изделия;
- при нарушении сроков технического обслуживания изделия, установленных руководством по эксплуатации (РЭ);
- при отсутствии правильно заполненных Актов технического обслуживания (образец в Приложении В или на сайте предприятия-изготовителя https://abat.ru/servis_materials/)

Время нахождения изделия в ремонте в гарантийный срок не включается.

В случае невозможности устранения на месте выявленных дефектов предприятие-изготовитель может проводить ремонт на территориях Авторизованного сервисного центра, сервисного центра Продавца или другой организации, уполномоченной предприятием-изготовителем.

Все детали, узлы и комплектующие изделия, вышедшие из строя в период гарантийного срока эксплуатации, должны быть возвращены предприятию-изготовителю изделия для детального анализа причин выхода из строя и своевременного принятия мер для их исключения.

Возврат рекламационных изделий или комплектующих должен проводиться в индивидуальной упаковке, обеспечивающей сохранность на всем протяжении транспортировки. В случае нарушения данного требования и возникновения повреждений, связанных с транспортировкой, накладная без цены, выписанная на это комплектующее отписанная изначально по акту рекламации, будет переоформлена на обычную накладную с ценой.

Рекламация рассматривается только в случае поступления отказавшего узла, детали или комплектующего изделия с приложенным актом рекламации (образец в Приложении Б или на сайте предприятия-изготовителя https://abat.ru/servis_materials/).

В случае возникновения вопросов, касающихся исполнения обязательств по гарантийному ремонту, Вы можете обратиться за информационной поддержкой в единую сервисную службу компании по телефону 8-800-222-20-64 (время работы будни с 8.00 до 18.00).

10 СВЕДЕНИЯ О РЕКЛАМАЦИЯХ

Рекламации предприятию-изготовителю предъявляются потребителем в порядке и сроки, предусмотренные Федеральным законом «О защите прав потребителей» от 07.02.1992 г., Гражданским кодексом Российской Федерации (часть первая от 30.11.1994 г. № 51-ФЗ, часть вторая от 26.01.1996 г. № 14-ФЗ, часть третья от 26.11.2001 г. №146-ФЗ, часть четвертая от 18.12.2006 г. № 230-ФЗ), а также Постановлением Правительства РФ от 19.01.1998 г. № 55 «Об утверждении Правил продажи отдельных видов товаров, перечня товаров длительного пользования, на которые не распространяются требования покупателя о безвозмездном предоставлении ему на период ремонта или замены аналогичного товара, и перечня непродовольственных товаров надлежащего качества, не подлежащих возврату или обмену на аналогичный товар других размера, формы, габарита, фасона, расцветки или комплектации»..

ПО ОБЩИМ ВОПРОСАМ ВЫ МОЖЕТЕ ОБРАТИТЬСЯ В ОТДЕЛ МАРКЕТИНГА:

Тел./факс: +7 (8352) 56-06-85 / +7 (8352) 56-06-26.

Время работы: с 8.00 до 16.30 по будням (время московское).

e-mail: market@abat.ru.

Горячая линия сервисной службы Abat для клиентов, технических специалистов сервисных служб дилера и авторизованных сервисных центров в случаях возникновения вопросов по работе оборудования, неисправностям или необходимости ремонта оборудования:

Тел: **8-800-222-20-64**.

Время работы: с 8.00 до 18.00 по будням (время московское).

Гарантийное и постгарантийное сервисное обслуживание оборудования торговой марки Abat осуществляется авторизованными сервисными центрами и официальными дилерами.

С актуальным списком ближайших к Вам авторизованных сервисных центров, дилеров по продаже и сервисному обслуживанию оборудования торговой марки Abat вы можете ознакомиться на нашем официальном сайте www.abat.ru в соответствующих разделах.

Если Вам необходимо сообщить о неисправности оборудования, то, пожалуйста, заполните форму заявки на нашем сайте в разделе [СООБЩИТЬ О НЕИСПРАВНОСТИ](#): Главная > Сервис и поддержка > Сообщить о неисправности оборудования.

Техническая поддержка продукции производства АО «Чувашторгтехника»:

e-mail (только для технических специалистов): service@abat.ru.

Время работы: с 8.00 до 16.30 по будням (время московское).

Рекламации и корреспонденции вы можете направить по адресу:

428020 РФ, Чувашская Республика, г. Чебоксары,

Проезд Базовый, дом 28.

11 СВЕДЕНИЯ ОБ УТИЛИЗАЦИИ

При подготовке и отправке подставки на утилизацию необходимо разобрать и рассортировать составные части подставки по материалам, из которых они изготовлены.

Внимание! Конструкция подставки постоянно совершенствуется, поэтому возможны незначительные изменения, не отраженные в настоящем паспорте.

12 СВЕДЕНИЯ О ХРАНЕНИИ И ТРАНСПОРТИРОВАНИИ

Хранение подставки должно осуществляться в транспортной таре предприятия изготовителя по группе условий хранения 4 ГОСТ 15150.

Срок хранения не более 12 месяцев.

Упакованную подставку следует транспортировать железнодорожным, речным, автомобильным транспортом в соответствии с действующими правилами перевозки на этих видах транспорта. Морской и другие виды транспорта применяются по особому соглашению.

Условия транспортирования в части воздействия климатических факторов – группа 1 по ГОСТ 15150, в части воздействия механических факторов – С по ГОСТ 23170.

Погрузка и разгрузка подставки из транспортных средств должна производиться осторожно, не допуская ударов и толчков.

ВНИМАНИЕ! Складирование упакованных подставок для хранения и транспортирования допускается не более чем в пять ярусов по высоте.

Приложение А

| 1. АКТ ВВОДА В ЭКСПЛУАТАЦИЮ | | |
|-----------------------------|-----------------------------|------------------------------|
| № | Дата составления акта ввода | Местонахождение оборудования |
| | | |

| 2. Исполнитель | | |
|---|---|---|
| Название организации | | |
| Контакты сотрудника, проводившего ввод в эксплуатацию | ФИО | Должность |
| | | |
| Документ, подтверждающий полномочия на проведение работ | № сертификата или удостоверения на право ввода в эксплуатацию | Дата срока действия сертификата или удостоверения |
| | | |

| 3. Заказчик | | |
|--|-----|-----------|
| Название организации | | |
| Контакты ответственного сотрудника Заказчика | ФИО | Должность |
| | | |

| 4. Представителем Исполнителя проведена пуско-наладка и ввод в эксплуатацию следующего Оборудования: | | |
|--|-------------------------|--|
| Наименование оборудования с кодом(указано на шильдике) | Серийный № оборудования | Рекомендации, замечания или выявленные неисправности |
| | | |
| | | |
| | | |
| | | |
| | | |

Перечисленные работы выполнены представителем Исполнителя в полном объеме. Представитель заказчика не имеет претензий к сроку и качеству выполненных работ, с учётом «Рекомендаций, замечаний или выявленных неисправностей», отраженных в настоящем акте.

| 5. Подписи | | | |
|--------------|---------------------|-----------|---------------------|
| Исполнитель: | | Заказчик: | |
| _____ | _____ | _____ | _____ |
| подпись | расшифровка подписи | М.П. | |
| | | подпись | расшифровка подписи |
| | | | М.П. |

Приложение Б

| 1. АКТ-РЕКЛАМАЦИИ | | Дата составления акта рекламации | Дата выхода из строя оборудования | Дата пуска в эксплуатацию |
|-------------------|--|----------------------------------|-----------------------------------|---------------------------|
| № | | | | |

2. Поставщик (продавец) оборудования

Наименование организации
продавца

3. Документы, подтверждающие покупку

| Вид документа (УПД, накладная) | номер | дата |
|--------------------------------|-------|------|
| | | |

4. Информация о конечном потребителе

| | |
|---|--|
| Наименование конечного потребителя/ ИНН | |
| ФИО конечного потребителя (представителя конечн. потребителя) | |
| Сот. телефон конечного потребителя (представителя конечн. потребителя) | |

5. Информация об оборудовании

| | |
|--|--|
| Наименование оборудования с кодом как в накладной или счёте | |
| Завод-изготовитель (как указано в шильдике) | |
| Продавец как в УПД (заполняется только дилерами по экспорту) | |
| Серийный номер оборудования | |
| Дата выпуска | |
| Местонахождения оборудования | |

6. Информация о неисправности

| | |
|------------------------|--|
| Описание неисправности | |
| Предполагаемый дефект | |
| Заключение комиссии | |

7. Подписи членов Комиссии

| Должность | ФИО мастера (обязательно) | Сот. телефон мастера (обязательно) | Подпись (обязательно) |
|-----------|------------------------------|---------------------------------------|--------------------------|
| | | | |
| | | | М.П. |

Приложение В

| 1. АКТ ТЕХНИЧЕСКОГО ОБСЛУЖИВАНИЯ | | |
|----------------------------------|--------------------------|------------------------------|
| № | Дата составления акта ТО | Местонахождение оборудования |
| | | |

| 2. Исполнитель | | |
|---|---|---|
| Название организации | | |
| Контакты сотрудника, проводившего ТО | ФИО | Должность |
| | | |
| Документ, подтверждающий полномочия на проведение работ | № сертификата или удостоверения на проведение работ | Дата срока действия сертификата или удостоверения на проведение работ |
| | | |

| 3. Заказчик | | |
|--|-----|-----------|
| Название организации | | |
| Контакты ответственного сотрудника Заказчика | ФИО | Должность |
| | | |

| 4. Представителем Исполнителя произведены работы по техническому обслуживанию следующего Оборудования: | | |
|--|-------------------------|----------------------------|
| Наименование оборудования с кодом (указано на шильдике) | Серийный № оборудования | Вид ТО (ТО-1, ТО-2 и т.д.) |
| | | |
| | | |
| | | |
| | | |
| | | |

Перечисленные работы выполнены представителем Исполнителя в полном объеме. Представитель заказчика не имеет претензий к сроку и качеству выполненных работ.

| 5. Подписи | | | |
|---------------------|---------------------|------------------|-------|
| Исполнитель: | | Заказчик: | |
| _____ | _____ | _____ | _____ |
| подпись | расшифровка подписи | М.П. | М.П. |
| _____ | _____ | _____ | _____ |
| подпись | расшифровка подписи | М.П. | М.П. |