

Шкаф для расстойки теста РТ-435(ТК)

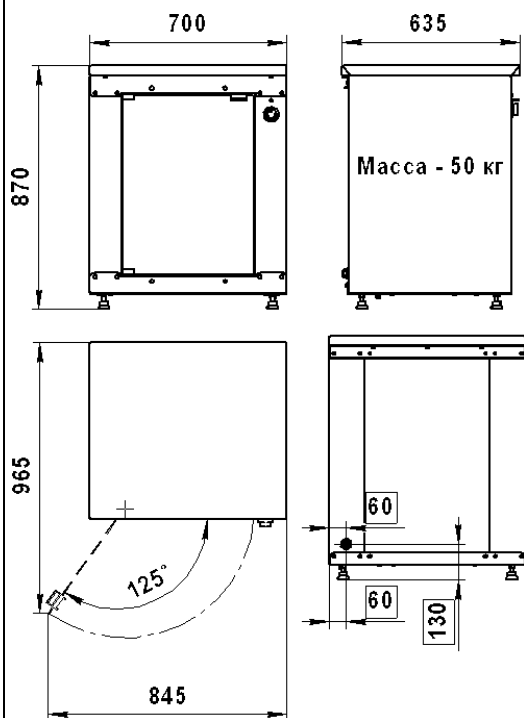
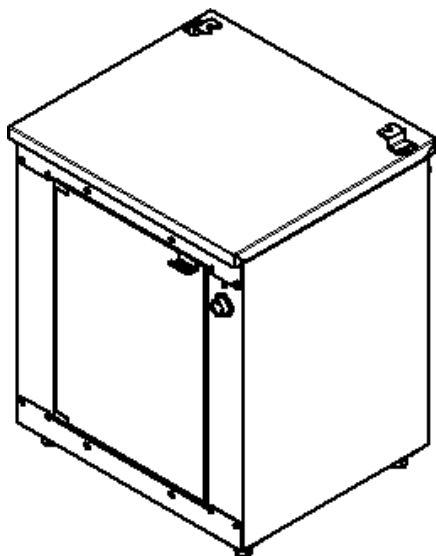

Размеры в рамке - место подвода электропитания

Материал: нержавеющая сталь

Масса нетто - 50кг
Масса брутто - 85кг

Габариты в упаковке (ДхШхВ):
930х765х1040мм
Объём в упаковке - 0,75м³

Хранение на складе - не более чем в 2 яруса

Противни устанавливаются в камеру шкафа на кронштейны (уровни). Расстояние между кронштейнами (противнями), по высоте - 70мм. Кронштейны уровней, для установки противней, крепятся в пазах несущих профилей камеры шкафа. Для облегчения уборки камеры, кронштейны уровней можно снять и удалить из камеры.

Внутри камеры, внизу установлен ТЭН. Равномерное распределение тепла в камерах шкафов происходит за счет естественной конвекции. Установка и автоматическое поддержание необходимой температуры (от 20 до 90°С) в камере осуществляется терморегулятором. Лимб терморегулятора и сигнальная лампа работы ТЭНа размещены справа, на передней панели шкафа.

Для увлажнения воздуха в камере, над ТЭНом, установлена ёмкость для воды. Заполнение ёмкости водой ручное. Для обслуживания, ёмкость можно удалить из камеры.

Дверка шкафа изготовлена из термостойкого, травмобезопасного стекла. В закрытом положении дверка фиксируется магнитным замком.

В состоянии поставки дверка шкафа открывается справа на лево. Вы можете самостоятельно перенавесить дверку для открывания слева на право. Порядок перенавески дверки указан в ТТС и РЭ шкафа.

Шкаф предназначен для эксплуатации в комплекте с конвекционной печью ПКУ-435 (печь устанавливается сверху, на шкаф, см. стр. 6 настоящего каталога) и может быть использован как отдельно стоящее технологическое оборудование.

Важно:

Задние регулируемые опоры шкафа должны быть обязательно, надёжно закреплены к поверхности, на которую установлен шкаф, при помощи фиксаторов, которые входят в комплект поставки шкафа и должны быть установлены, как показано в инструкции по эксплуатации (ТТС и РЭ). Крепление производится либо болтами (винтами), либо шурупами, либо анкерами или дюбелями. Выбор крепежа зависит от типа и толщины поверхности, на которую устанавливается шкаф. Крепёж в комплект поставки не входит.

Технические характеристики

Напряжение питающей э/сети, В	220~
Номинальная потребляемая мощность, кВт	1,5
Размеры противней или кондитерских листов, мм	435х330
Количество уровней для установки противней, шт.	8
Диапазон автоматического регулирования температуры пода, °С	20...90

Управление

Регулирование температуры в камере	плавное
Сигнальная лампа работы ТЭНов	установлена

Комплектация

Кронштейны уровней для установки противней, шт.	16
Фиксаторы крепления задних опор, шт.	2
Болты М6	4
Регулируемые опоры, шт.	4
Паспорт и руководство по эксплуатации (ТТС и РЭ), шт.	1

Печь конвекционная ПКУ-435 в комплекте со шкафом для расстойки теста РТ-435(ПК)

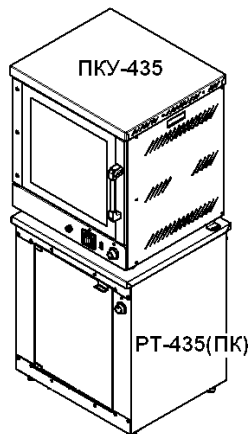
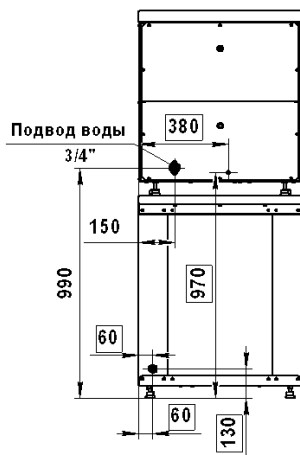
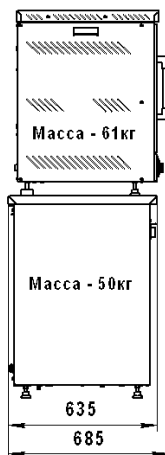
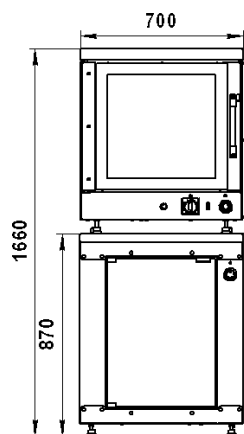

Размеры в рамке - место подвода электропитания

ПКУ-435:
 Масса нетто - 61кг,
 Масса брутто - 100кг
 Габариты в упаковке (ДхШхВ):
 930х820х915мм
 Объем в упаковке - 0,7м³
 Хранение на складе - не более,
 чем в 2 яруса

РТ-435(ПК):
 Масса нетто - 50кг
 Масса брутто - 85кг
 Габариты в упаковке (ДхШхВ):
 930х765х1040мм
 Объем в упаковке - 0,75м³
 Хранение на складе - не более,
 чем в 2 яруса

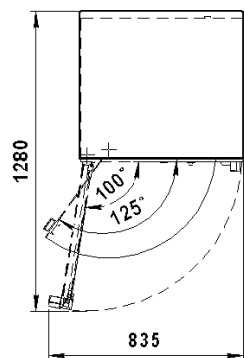

**В состоянии поставки дверка шкафа открывается
справа на лево.
 Вы можете самостоятельно перенавесить дверку
для открывания слева на право.
 Порядок перенавески дверки указан в ПС и РЭ шкафа**