



ОБЩЕСТВО С ОГРАНИЧЕННОЙ ОТВЕТСТВЕННОСТЬЮ

«ЭЛЬФ 4М «ТОРГОВЫЙ ДОМ»

**СТОЛ ПРИЕМНЫЙ
ИПКС-099-03**

РУКОВОДСТВО ПО ЭКСПЛУАТАЦИИ
ПАСПОРТ
ИПКС-099-03 ПС
(Редакция 03.03.2014 г.)

2001 г.

1. НАЗНАЧЕНИЕ

Стол приемный ИПКС-099-03 (в дальнейшем стол приемный) предназначен для накопления бутылок (или другой тары цилиндрической формы) перед процессом этикетирования и после его завершения. Может использоваться для накопления цилиндрической тары в иных технологических целях. Стол приемный предназначен для использования на предприятиях пищевой промышленности.

Вид климатического исполнения соответствует УХЛ 4.2 по ГОСТ15150-69, т. е. температура окружающей среды от плюс 10 до плюс 35 °С, относительная влажность воздуха от 45 до 80 %, атмосферное давление от 84 до 107 кПа (от 630 до 800 мм рт. ст.).

Степень защиты электрооборудования (электродвигателя) IP54 по ГОСТ 14254-96.

2. ТЕХНИЧЕСКИЕ ХАРАКТЕРИСТИКИ

Диаметр столешницы, мм, не менее	900
Максимальная распределенная нагрузка, кг	100
Высота от уровня пола до рабочей поверхности столешницы, мм, не менее	900
Частота вращения столешницы, об/мин.	4
Мотор-редуктор	ХС30-25-0,12-4P-220/380В-50Гц
Напряжение питания трехфазное, В	3N~220/380±10%
Частота переменного тока питания, Гц	50±2%
Установленная мощность, кВт	0,1
Показатель энергоэффективности, Вт/кг	1,2
Габаритные размеры, мм, не более	
длина	1150
ширина	1150
высота	1000
Масса, кг, не более	55

Материал деталей, соприкасающихся с продуктом – пищевая нержавеющая сталь ГОСТ 5632-72.

3. КОМПЛЕКТНОСТЬ

Комплект поставки стола приемного должен соответствовать таблице 1.

Таблица 1

Обозначение	Наименование	Кол.	Примечание
ИПКС 099-01.00.00.000-031	Стол приемный ИПКС-099-03	1	
ИПКС-099-03ПС	Стол приемный ИПКС-099-03. Паспорт	1	
	Мотор-редуктор ХС30-25-0,12-4P-220/380В-50Гц. Паспорт	1	

4. УСТРОЙСТВО И ПРИНЦИП РАБОТЫ

Стол приемный (рисунок 1), состоит из каркаса 1, столешницы 2, мотора-редуктора 3, венца зубчатого 4 и шестерни 6.

Столешница 2 по контуру обрамлена ограждением 9. Ограждение имеет разрыв для выхода стеклянных бутылок (или иной тары цилиндрической формы) на конвейер заказчика. Ограждение фиксируется на каркасе 1 с помощью пластиковых держателей. В нижней части столешницы концентрично закреплен венец зубчатый 4. Ось столешницы 2 закреплена в подшипниковом узле каркаса 1, обеспечивающем ее вращение. Вращение осуществляется с помощью мотора-редуктора 3 посредством зубчатого зацепления шестерни зубчатой 6 с венцом зубчатым 4. В верхней части каркаса 1 закреплены четыре опоры роликовые 7, которые обеспечивают плавное вращение столешницы в горизонтальной плоскости.

Стол приемный устанавливается на опоры винтовые 11, позволяющие регулировать его положение при установке. Для предотвращения попадания посторонних предметов в механизм вращения стола приемного, его нижняя часть закрыта кожухом защитным 8.

5. УКАЗАНИЕ МЕР БЕЗОПАСНОСТИ

5.1 К работе по обслуживанию стола приемного допускаются лица, ознакомившиеся с данным паспортом, усвоившие основные приемы работы при эксплуатации изделия и прошедшие инструктаж по технике безопасности.

5.2 При эксплуатации и ремонте стола приемного должны соблюдаться «Правила технической эксплуатации электроустановок потребителей» 2003 г., «Правила техники безопасности при эксплуатации электроустановок потребителей» 2003 г., «Правила устройства электроустановок» 2003 г., «Правила техники безопасности и производственной санитарии» 1990 г., инструкции, разработанные на предприятии для данного вида оборудования.

5.3 Элементы заземления соответствуют требованиям ГОСТ 12.2.007.0-75, заземляющий зажим и знак заземления выполнены по ГОСТ 21130-75.

5.4 Стол приемный должен быть надежно подсоединен к цеховому контуру заземления с помощью гибкого медного оголенного провода сечением не менее 4 мм² ГОСТ Р МЭК 60204-1-07.

ВНИМАНИЕ! Включение оборудования допускается только при исправном заземлении.

5.5 Во избежание поражения электрическим током электропроводку к столу приемному следует проложить в трубах, уложенных в полу.

5.6 Запрещается работать со столом приемным при открытых токоведущих частях.

5.7 ЗАПРЕЩАЕТСЯ во время работы стола приемного производить ремонт и техническое обслуживание.

5.8 ЗАПРЕЩАЕТСЯ во время работы засовывать руки или какие-либо посторонние предметы под кожух защитный 8 стола приемного.

5.9 Уровень шума, создаваемый столом приемным на рабочем месте в производственном помещении, не превышает 80 дБ по ГОСТ 12.1.003-83 и СН 2.2.4/2.1.8.562-96.

5.10 Уровень виброускорения, создаваемый столом приемным на рабочем месте в производственном помещении, не превышает 100 дБ (виброскорость не превышает 92 дБ) по ГОСТ 12.1.012-90 и СН 2.2.4/2.1.8.566-96.

5.11 Предельно допустимый уровень напряженности электрического поля, создаваемый столом приемным на рабочем месте в производственном помещении, не превышает 5 кВ/м согласно ГОСТ 12.1.002-84 и СанПин 2.2.4.1191-03 «Санитарные нормы и правила выполнения работ в условиях воздействия электрических полей промышленной частоты (50 Гц)».

5.12 Вода, используемая для бытовых и технологических нужд, связанных с производством продукции (в том числе для приготовления моющих и дезинфицирующих растворов, для мойки и ополаскивания оборудования), должна соответствовать требованиям ГОСТ 2874-82 «Вода питьевая. Гигиенические требования и контроль качества».

6. ПОРЯДОК УСТАНОВКИ

6.1 При установке стола приемного должны быть соблюдены условия, обеспечивающие проведение санитарного контроля за производственными процессами, за качеством сырья и готовой продукции, а также обеспечивающие возможность мойки, уборки, дезинфекции машины и помещения.

6.2 Установить стол приемный на ровной горизонтальной поверхности, при необходимости придать ему строго горизонтальное и устойчивое положение с помощью опор винтовых 11.

6.3 Выполнить заземление стола приемного путем подключения болта заземления 10 к контуру заземления гибким медным проводом сечением не менее 4 мм².

6.4 Подключить мотор-редуктор 3 к питающему напряжению 3N~50 Гц 380 В через внешний автоматический выключатель с номинальным током 0,5 А (схема электрическая приведена на рисунке 2).

Примечание – если стол приемный используется в составе линии по нанесению этикеток заказчика, то его необходимо подключить к блоку управления линии по нанесению этикеток заказчика.

Примечание – выключатель автоматический не входит в комплект поставки и устанавливается потребителем.

7. ПОДГОТОВКА И ПОРЯДОК РАБОТЫ

7.1 Перед началом эксплуатации рабочие поверхности стола приемного, выполненные из нержавеющей стали, тщательно протереть ветошью смоченной в ацетоне (до исчезновения черных следов на ветоши), затем провести мойку в соответствии с разделом 9 настоящего паспорта.

7.2 Проверить визуально наличие заземления.

7.3 После подачи питания на мотор-редуктор столешница начнет вращаться в горизонтальной плоскости. Стол приемный готов к работе.

7.4 Вручную установить бутылки (или иную тару цилиндрической формы) на столешницу 2 стола приемного вдоль ограждения 9.

7.5 Для предотвращения перегрузки стола приемного и перекосов при горизонтальном вращении столешницы необходимо следить за допустимой величиной и равномерностью распределения нагрузки по поверхности столешницы.

8. ПЕРЕЧЕНЬ КРИТИЧЕСКИХ ОТКАЗОВ В СВЯЗИ С ОШИБОЧНЫМИ ДЕЙСТВИЯМИ ПЕРСОНАЛА

Перечень критических отказов	Возможные ошибочные действия персонала, которые приводят к инциденту или аварии	Действия персонала в случае инцидента или аварии
При приеме продукции на столешницу стол приемный качается.	При подготовке к работе не отрегулировано положение опор винтовых.	Отрегулировать положение опор винтовых 11, рисунок 1.
При приеме продукции на стол приемный нарушилась геометрия столешницы.	Во время работы допущена перегрузка стола приемного или нагрузка неравномерно распределена по поверхности столешницы, вследствие чего столешница деформировалась.	Устранить перегрузку стола приемного выше допустимого значения (раздел 2 настоящего паспорта), распределить тару равномерно по поверхности столешницы.

9. ПОРЯДОК МОЙКИ

9.1 Мойку стола приемного нужно производить в конце каждой смены или после длительных перерывов в работе. Отключить стол приемный от электросети.

9.2 Ополоснуть теплой (40-45°C) водой рабочие поверхности стола приемного для удаления остатков загрязнения. Обезжирить их теплым (45-50°C) щелочным раствором. Вновь ополоснуть их теплой (40-45°C) водой до полного удаления остатков моющего раствора. Обработать рабочие поверхности изделия раствором дезинфектанта с помощью щеток. Ополоснуть водопроводной водой до полного удаления запаха дезинфектанта.

9.3 После мойки стол приемный насухо вытереть тканью.

9.4 Рекомендуемые моющие и дезинфицирующие растворы.

9.4.1 Моющие растворы:

раствор ТМС "Триал-А" (ТУ38-4071-75)	(0,3 - 0,5)%
раствор ТМС "Дезмол" (МРТУ 18/225-68)	(1,8 - 2,3)%
раствор ТМС "Фарфорин" (ТУ6-15-860-74)	(0,3 - 0,5)%
раствор кальцинированной соды	(1,0 - 1,5)%

9.4.2 Дезинфицирующие растворы:

раствор хлорной извести	150 - 200 мг/л
хлорамин	150 - 200 мг/л
гипохлорид натрия	150 - 200 мг/л
гипохлорид калия	150 - 200 мг/л

10. ТЕХНИЧЕСКОЕ ОБСЛУЖИВАНИЕ

10.1 Техническое обслуживание стола приемного сводится к соблюдению правил эксплуатации, изложенных в данном паспорте, устранению мелких неисправностей и периодическом осмотре, соблюдению санитарных правил для предприятий пищевой промышленности.

10.2 Техническое обслуживание покупных комплектующих, входящих в состав оборудования (мотора-редуктора и иных изделий), производится в соответствии с требованиями технических паспортов или инструкций по эксплуатации на эти изделия.

10.3 Периодически, не реже 1 раза в месяц, проверять и смазывать подшипники и зубчатую передачу смазкой твердой консистенции (солидол или литол).

10.4 Ежедневно проверять исправность заземления. Не реже одного раза в год зачищать до блеска места под болты заземления и покрывать их смазкой «ЦИАТИМ-201» ГОСТ 6267-74.

10.5 За отказы изделия, обусловленные его неправильным техническим обслуживанием, предприятие-изготовитель ответственности не несет.

11. ПРАВИЛА ХРАНЕНИЯ И ТРАНСПОРТИРОВАНИЕ

11.1 Стол приемный должен храниться в складских помещениях при температуре окружающей среды от плюс 10 до плюс 35 °С; относительной влажности воздуха от 45 до 80%.

11.2 Если стол приемный хранится более чем 18 месяцев, то должна производиться консервация в соответствии с ГОСТ 9.014-78.

11.3 Транспортирование стола приемного допускается автомобильным, железнодорожным, авиационным и водным транспортом в соответствии с условиями и правилами перевозок, действующими на каждом виде транспорта.

12. СВИДЕТЕЛЬСТВО О ПРИЕМКЕ

Стол приемный ИПКС-099-03, заводской номер _____ соответствует конструкторской документации ИПКС 099-01.00.00.000-031 и признан годным к эксплуатации.

Дата выпуска _____ 20__ г.

М.П.

Представитель ОТК _____

13. ГАРАНТИЙНЫЕ ОБЯЗАТЕЛЬСТВА

13.1 Предприятие гарантирует соответствие стола приемного ИПКС-099-03 паспортным характеристикам при соблюдении условий транспортировки, хранения, монтажа, наладки, эксплуатации и технического обслуживания. Гарантийный срок эксплуатации составляет 12 месяцев со дня продажи оборудования.

13.2 Ввод изделия в эксплуатацию должен проводиться специализированными предприятиями или службами предприятия-изготовителя. Гарантийные обязательства не распространяются на изделие со следами механических повреждений и на изделие, подвергшееся несогласованному с предприятием изготовителем ремонту или конструктивному изменению.

13.3 Предприятие-изготовитель оставляет за собой право, не уведомляя потребителей, вносить изменения в конструкцию изделия, не ухудшающие его паспортные характеристики.

14. СВЕДЕНИЯ ОБ УТИЛИЗАЦИИ

14.1 Критерии предельных состояний установки: установка непригодна для эксплуатации в случае разрушения каркаса изделия и потерей каркасом несущих способностей. Установка подлежит выводу из эксплуатации, списанию и утилизации.

14.2 В случае непригодности изделия для использования по назначению производится его утилизация, все изношенные узлы и детали сдаются в пункты вторсырья.

14.3 Использование непригодного изделия по назначению ЗАПРЕЩЕНО!

15. СВЕДЕНИЯ О РЕКЛАМАЦИИ.

Потребитель предъявляет рекламацию предприятию-поставщику.

16. АДРЕС ПРЕДПРИЯТИЯ-ИЗГОТОВИТЕЛЯ

Россия, 390011, г.Рязань, пр. Яблочкова 6, стр.4.

E-mail: elf@elf4m.ru

<http://www.elf4m.ru>

Тел. (4912) 45-65-01; 45-33-31; 24-38-26

Тел.-факс (4912) 24-38-26

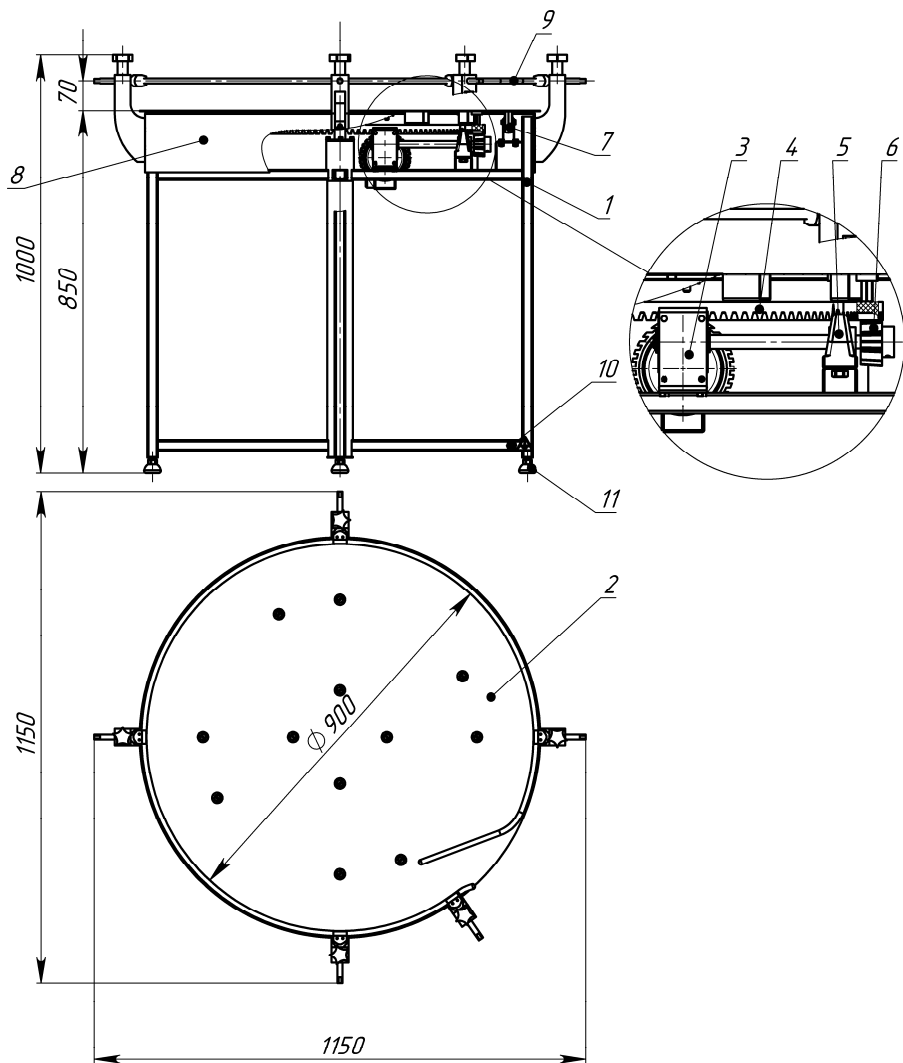

- | | |
|------------------------|---------------------|
| 1. Каркас | 7. Опора роликовая |
| 2. Столешница | 8. Кожух защитный |
| 3. Мотор-редуктор | 9. Ограждение |
| 4. Венец зубчатый | 10. Болт заземления |
| 5. Опора подшипниковая | 11. Опора винтовая |
| 6. Шестерня зубчатая | |

Рисунок 1. Стол приемный ИПКС-099-03

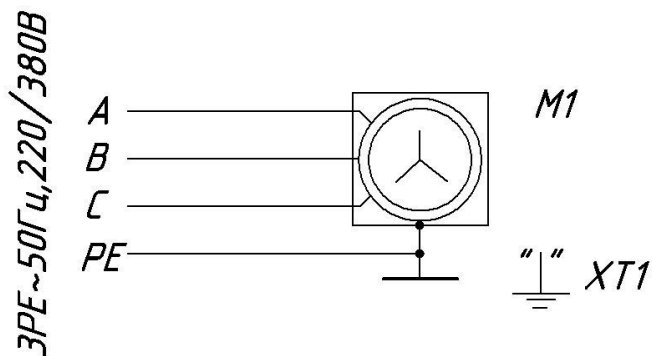

Поз. обознач.	Наименование	Кол.	Примечание
M1	Мотор-редуктор ХС30-25-0,12-4Р- 220/380В-50Гц	1	0,12 кВт
XT1	Болт заземления М8х20.58.016	1	

Рисунок 2. Стол приемный ИПКС-099-03.
Схема электрическая и перечень элементов



ТАМОЖЕННЫЙ СОЮЗ ДЕКЛАРАЦИЯ О СООТВЕТСТВИИ

Заявитель, Общество с ограниченной ответственностью «Эльф 4М «Торговый дом»

390029, город Рязань, улица Чкалова, дом 33а, Фактический адрес: 390011, город Рязань, улица Проезд Яблочкова, дом 6, строение 4, телефон +74912456501, факс +74912453331, ОГРН 1126234010825

в лице Директора Федосейкина Александра Александровича,

заявляет, что Оборудование технологическое для пищевой промышленности: Столы приемные типа ИПКС-099-03. Продукция изготовлена в соответствии с ТР ТС 010/2011 «О безопасности машин и оборудования», ТР ТС 004/2011 «О безопасности низковольтного оборудования», ТР ТС 020/2011 «Электромагнитная совместимость технических средств»
изготовитель: Общество с ограниченной ответственностью «Эльф 4М «Торговый дом», 390029, город Рязань, улица Чкалова, дом 33а, Фактический адрес: 390011, город Рязань, улица Проезд Яблочкова, дом 6, строение 4
Код ТН ВЭД ТС: 8422300000

Серийный выпуск

соответствует требованиям

ТР ТС 004/2011 "О безопасности низковольтного оборудования"; ТР ТС 010/2011 "О безопасности машин и оборудования"; ТР ТС 020/2011 "Электромагнитная совместимость технических средств"

Декларация о соответствии принята на основании

протоколов № № 41486-ТО2/3 - 728, 41486-ТО2/3 - 729, 41486-ТО2/3 - 730 от 18.11.2013 г. Испытательная лаборатория Общество с ограниченной ответственностью "ЮГРесурс", № РОСС RU.0001.21AB93 от 28.10.2011 года, адрес: 353900, Краснодарский край, город Новороссийск, улица Мира, дом 9, офис 307.

Дополнительная информация

Условия хранения продукции в соответствии с ГОСТ 15150-69. Срок хранения (службы, годности) указан в прилагаемой к продукции товаросопроводительной и/или эксплуатационной документации.

Декларация о соответствии действительна с даты регистрации по 18.11.2018 включительно.



Федосейкин Александр Александрович

(инициалы и фамилия руководителя организации-заявителя или физического лица, зарегистрированного в качестве индивидуального предпринимателя)

Сведения о регистрации декларации о соответствии:

Регистрационный номер декларации о соответствии: ТС № RU Д-РУ.АЛ16.В.23270

Дата регистрации декларации о соответствии: 19.11.2013